

PARTICOLARE DEL CHIUSINO

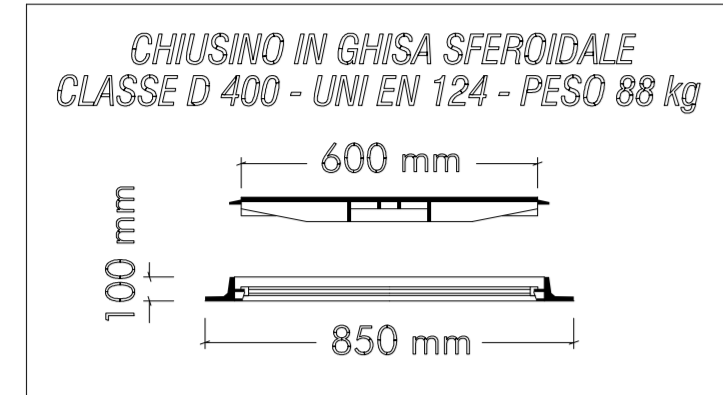

PARTICOLARE SCALA IN ACCIAIO

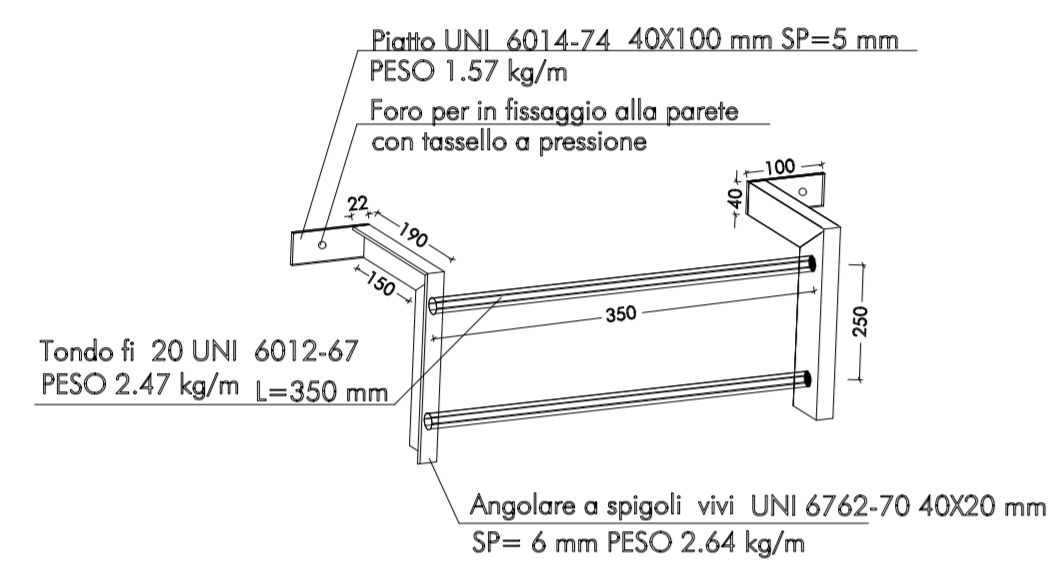

POZZETTO DI SCARICO
SCALA 1:25

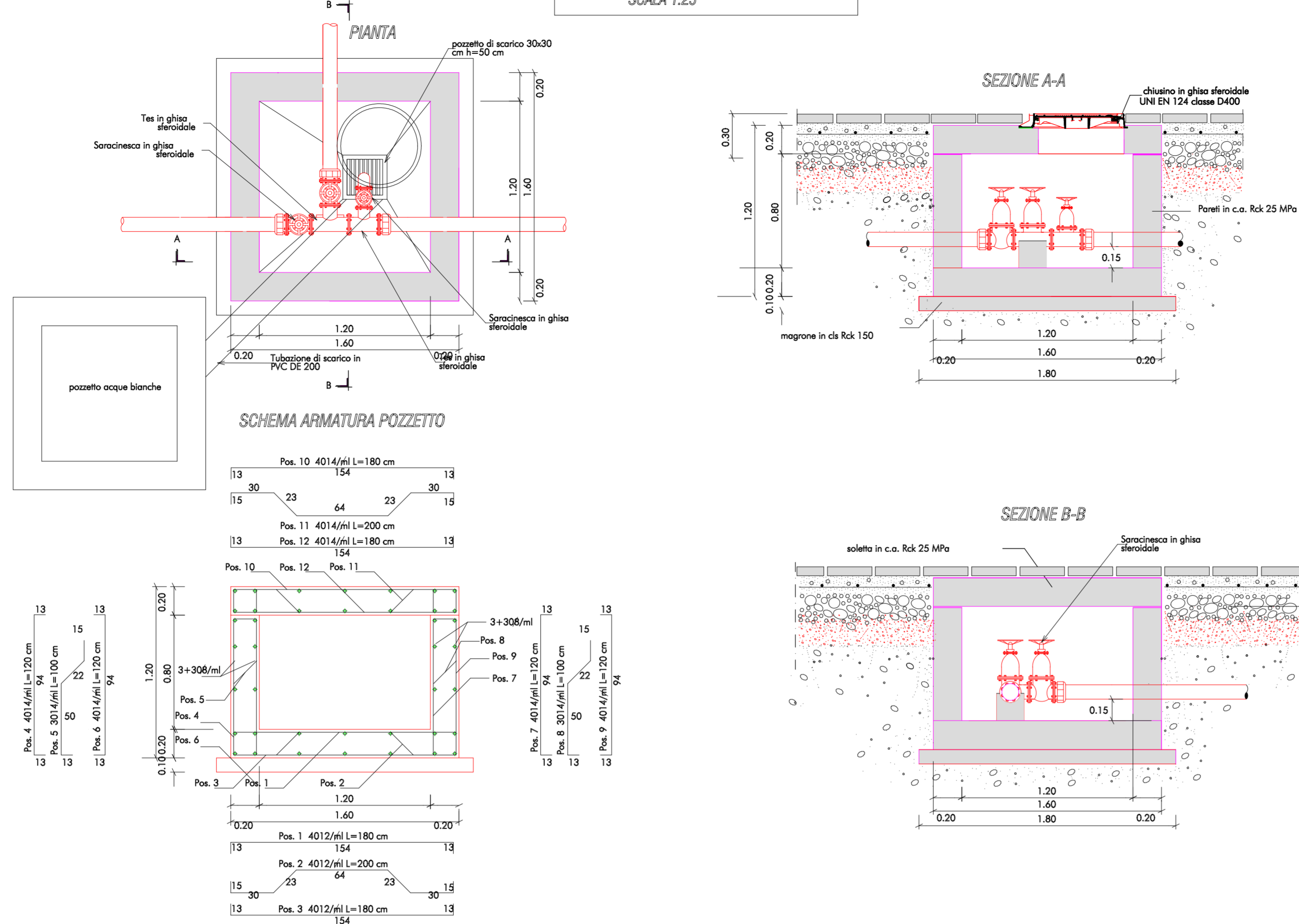

POZZETTO DI SFIATO
SCALA 1:25

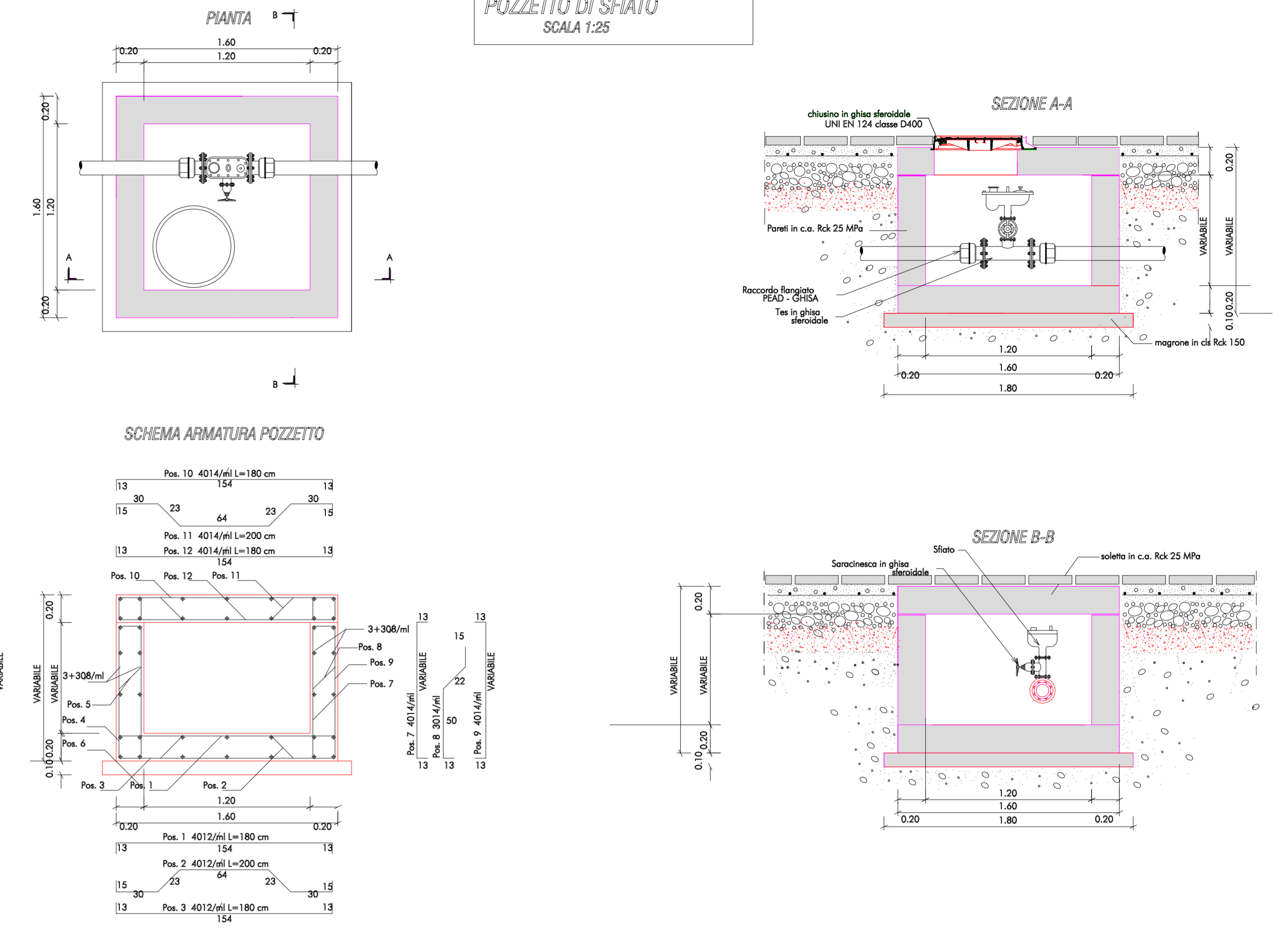

POZZETTO DI MANOVRA
SCALA 1:25

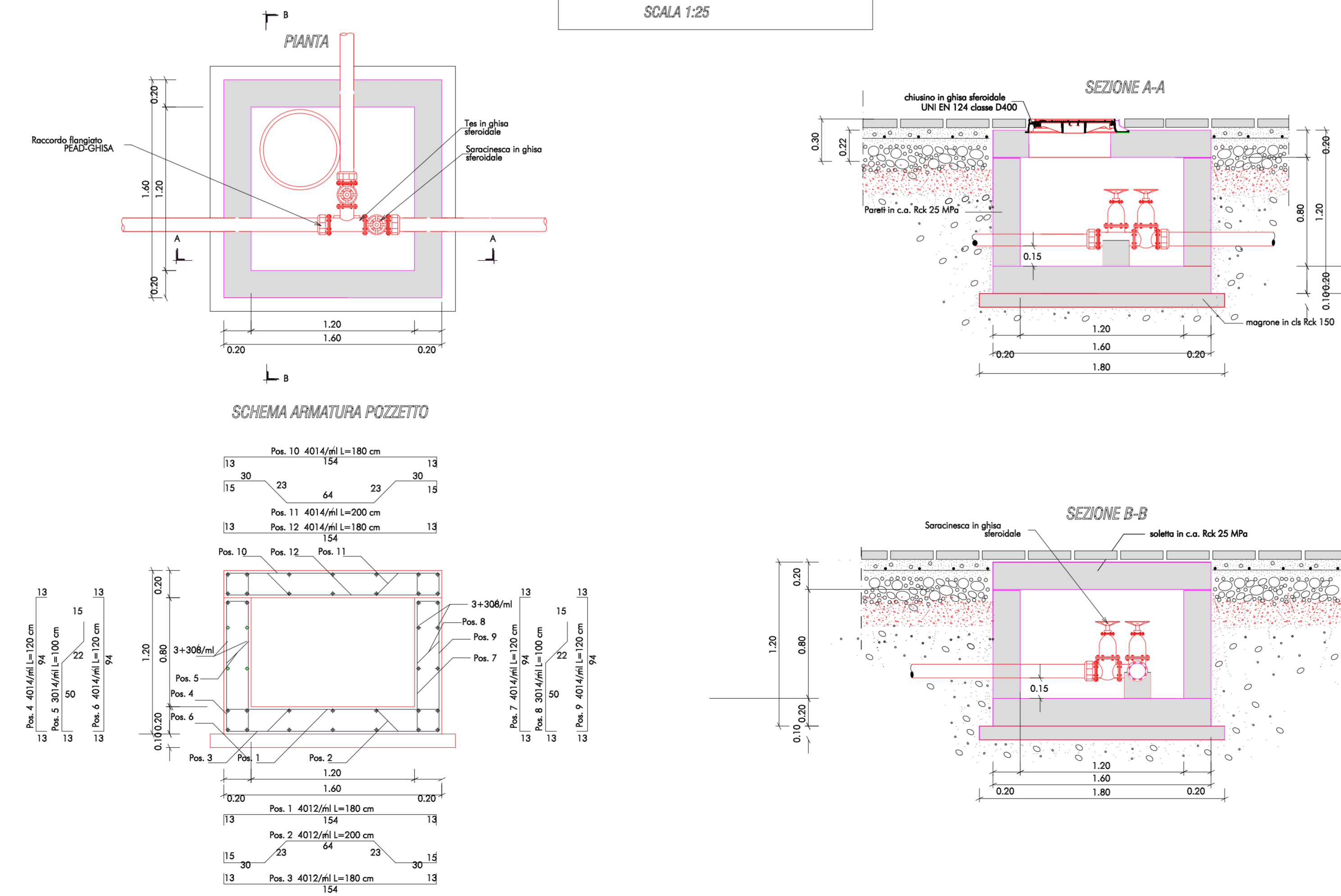

POZZETTO DI SFIATO TERMINALE
SCALA 1:25

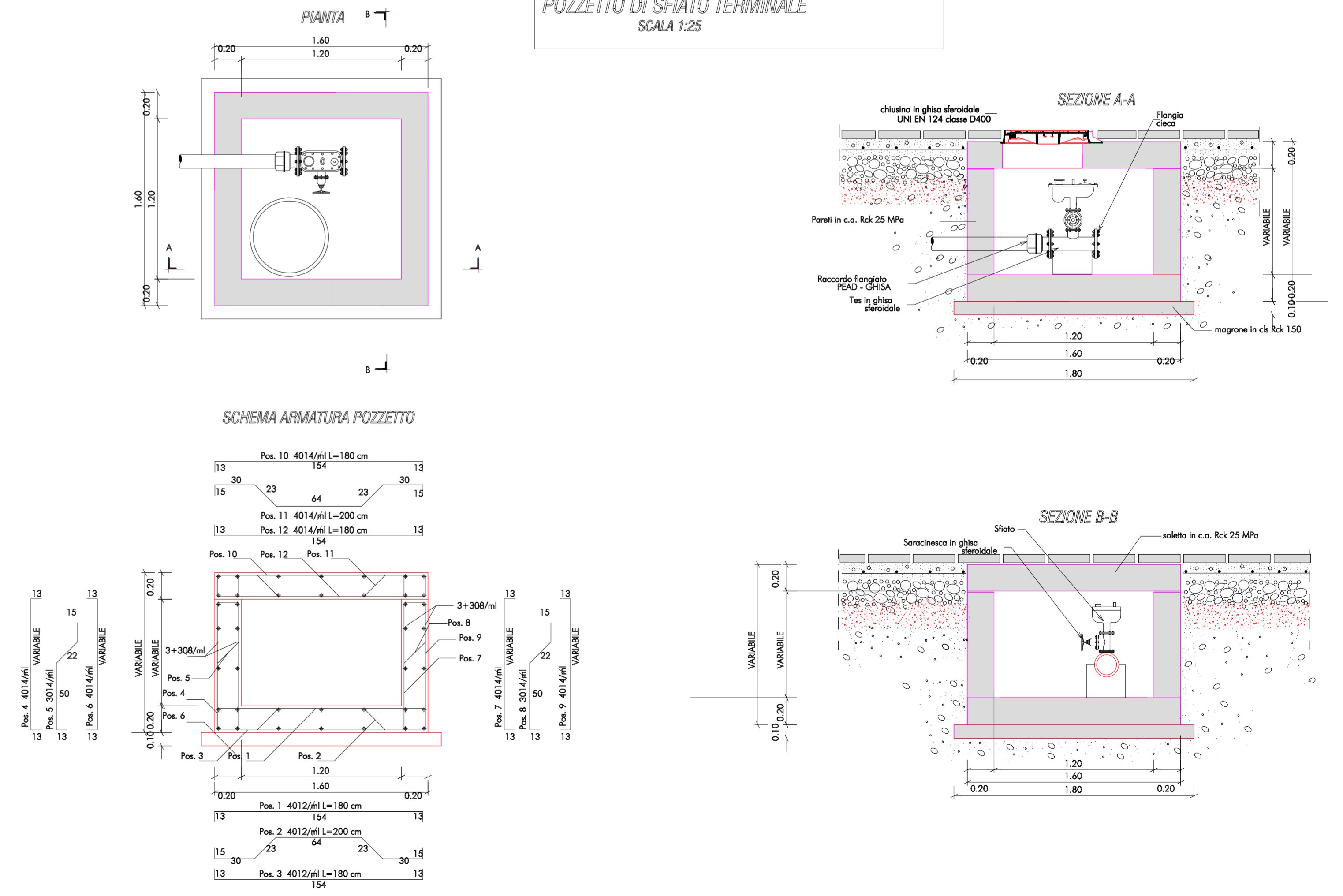

GALLURA
CONSORZIO INDUSTRIALE PROVINCIALE NORD EST SARDEGNA - GALLURA
ENTE PUBBLICO (ART. 3, L. R. N° 10 DEL 25.07.08)
Iscri. Reg. Imprese di Sassari n° 113021 - C.F. 82004630909 - P.Iva 00322750902
SETTORE PROGETTAZIONE E DIREZIONE DEI LAVORI

**PIANO REGOLATORE INDUSTRIALE
DI COORDINAMENTO TERRITORIALE**

**PIANO PARTICOLAREGGIATO
AGGLOMERATO DELLE ATTIVITA'
PRODUTTIVE DI MONTI**

ELABORATO **6.4** PARTICOLARI COSTRUTTIVI POZZETTI RETE IDRICA SCALA: 1:25

PROGETTISTI:
Arch. Salvatore Murgia
Arch. Franco Guerrieri
Geom. G. Paolo Langiu

IL PRESIDENTE
On. Dott. Settimo Nizzi
IL DIRETTORE GENERALE
Dott. Aldo Carta
IL RESPONSABILE DEL PROCEDIMENTO
Ing. Antonio F. Calgiu

Rev.	Data	Descrizione	Redatto	Verificato	Approvato
0					
1					
2					
3					
4					
5					